



SCANIA SERVIÇOS FINANCEIROS

EFICIÊNCIA FINANCEIRA NO SETOR DE TRANSPORTES

UM GUIA PRÁTICO
PARA EMPRESÁRIOS
E AUTÔNOMOS

SCANIA



SUSTENTABILIDADE FINANCEIRA

A **Scania** tem o firme propósito de ser a parceira líder dos clientes na transição para um sistema de transportes sustentável.

Mas como aplicar o conceito de sustentabilidade às finanças? Pensando nisso, a Scania Serviços Financeiros elaborou um guia para ajudar os clientes a pensar na organização de suas finanças de forma a garantir a viabilidade econômica e a continuidade dos seus negócios.

Independentemente de ser um transportador autônomo, pequeno, médio ou grande frotista, o objetivo desse material é ajudar o cliente e fã da marca a pensar de forma organizada em suas operações. Com mais informações é possível tomar as melhores decisões sobre como investir na frota, evitar o endividamento, manter um fluxo de caixa consistente e garantir a sustentabilidade financeira nos negócios.

Boa leitura, e conte com a
Scania Serviços Financeiros.

ÍNDICE

- 1** **Introdução à Gestão Financeira:** conceitos básicos relacionados a matemática financeira, dívidas, custos e lucros, bem como demonstrações e indicadores financeiros.
- 2** **Planejamento Financeiro Estratégico:** como desenvolver planos financeiros de longo prazo, incluindo investimentos em frota e infraestrutura.
- 3** **Gestão de Fluxo de Caixa:** técnicas para monitorar e gerenciar o fluxo de caixa, essencial para a sustentabilidade do negócio.
- 4** **Contabilidade para Transportadoras:** entender as obrigações fiscais, estruturar um bom controle de frete e escolher o regime tributário adequado.
- 5** **Apuração de Custos e Precificação:** métodos para calcular custos operacionais e definir preços de serviços de forma competitiva.
- 6** **Score de Crédito:** importância de manter seus dados de crédito positivos
- 7** **Riscos e Seguros:** identificar e gerenciar riscos associados ao transporte rodoviário, incluindo seguros de carga e veículos.
- 8** **Tecnologia e Inovação Financeira:** utilizar tecnologias emergentes para otimizar processos financeiros e reduzir custos.
- 9** **Sustentabilidade e Finanças:** integrar práticas sustentáveis que podem resultar em economia e atrair investimentos verdes.
- 10** **Liderança e Desenvolvimento de Equipes:** construir equipes financeiras fortes que suportem o crescimento e a inovação da empresa.



INTRODUÇÃO À GESTÃO FINANCEIRA

Sabemos que nossos clientes sabem tudo de transporte.

Mas para garantir a longevidade da empresa é preciso acompanhar o andamento das operações, saber o quanto entra de receitas e o custo da operação, entre outros itens.

Por isso a **Gestão Financeira** é importante, e queremos que você conheça ou relembre esses conceitos na hora de tomar decisões.

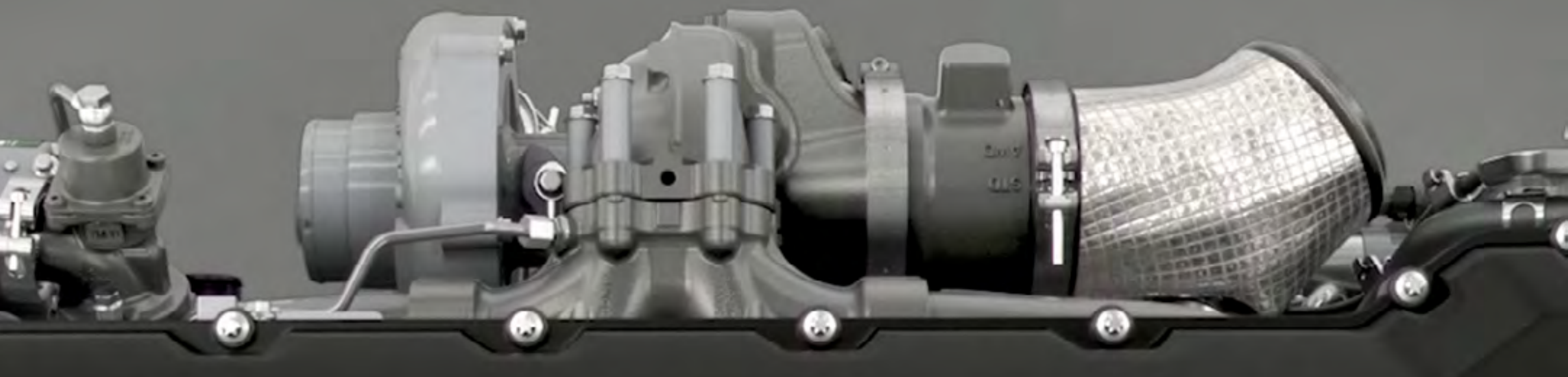

SCANIA

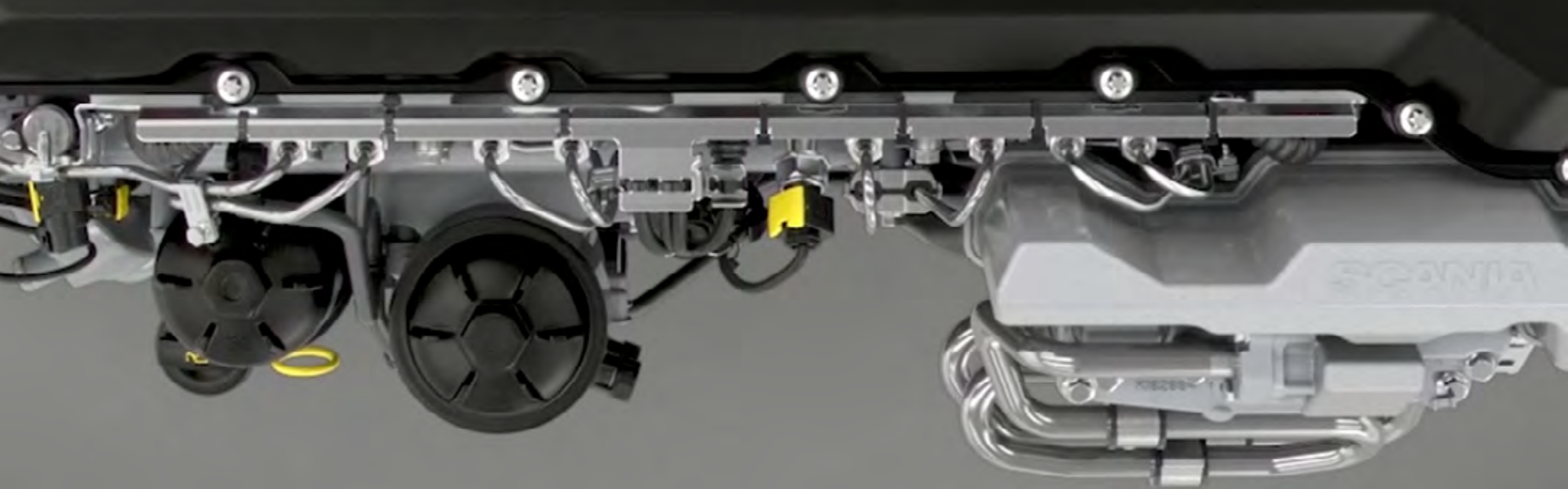



CONCEITOS BÁSICOS

A gestão financeira começa com a compreensão dos termos fundamentais que formam a base da contabilidade empresarial:

Ativo

Representa todos os bens e direitos que uma empresa possui. São recursos que trazem benefícios econômicos futuros, como caminhões, semirreboques, imóveis e contas a receber.

Passivo

Consiste nas obrigações financeiras da empresa, ou seja, tudo o que ela deve a terceiros, incluindo empréstimos e fornecedores.

Patrimônio Líquido

É o valor que sobra após subtrair o passivo do ativo. Representa a riqueza dos proprietários na empresa.

Receitas e Despesas

As receitas são os valores que a empresa recebe por seus serviços, enquanto as despesas são os custos incorridos para operar o negócio.

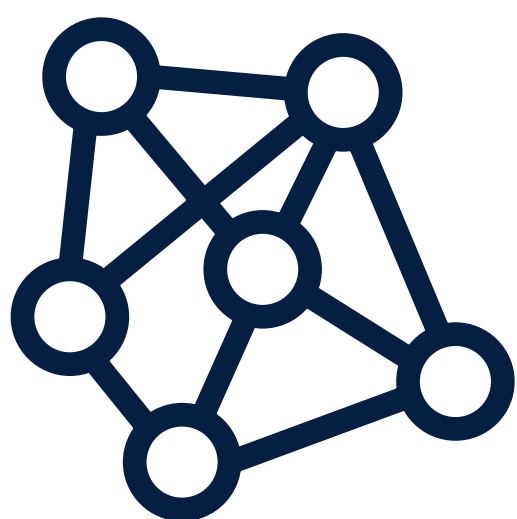

ANÁLISE DE BALANÇO

O balanço patrimonial é um relatório contábil que apresenta a posição financeira da empresa em um determinado momento. Para interpretá-lo corretamente:

Ativos Circulantes e Não Circulantes

Avalie a liquidez dos ativos e a capacidade da empresa de cobrir suas obrigações de curto prazo.

Passivos Circulantes e Não Circulantes

Examine as dívidas de curto e longo prazo e as obrigações futuras.

Análise Vertical e Horizontal

Compare os itens do balanço ao longo do tempo (horizontal) e em relação ao total do ativo ou passivo (vertical).





INDICADORES FINANCEIROS

Os indicadores financeiros são ferramentas que ajudam a avaliar a saúde financeira da empresa:

Índices de Liquidez

Como o Índice de Liquidez Corrente, que mede a capacidade de pagamento de curto prazo

Endividamento

Indica a proporção de capital próprio em relação ao capital de terceiros

Rentabilidade

Mede a eficiência da empresa em gerar lucro

Atividade

Reflete a eficácia na utilização dos ativos para gerar receitas



2



PLANEJAMENTO FINANCEIRO ESTRATÉGICO

A melhor maneira de se preparar para o futuro é tentar prever os cenários, estabelecer metas claras para sua empresa e analisar os investimentos e seus retornos esperados.

Projeções Financeiras

Análise de Investimentos





PROJEÇÕES FINANCEIRAS

O planejamento financeiro estratégico é essencial para o sucesso a longo prazo de qualquer transportadora. As projeções financeiras permitem que as empresas antecipem cenários futuros e estabeleçam metas financeiras realistas.

Criação de Cenários

Desenvolva cenários otimistas, pessimistas e mais prováveis para prever receitas, despesas e fluxo de caixa.

Metas Financeiras

Defina objetivos claros, como aumento de receita, redução de custos ou expansão da frota, e trace estratégias para alcançá-los.





ANÁLISE DE INVESTIMENTOS

Investir em novos caminhões e tecnologias pode aumentar a eficiência e a competitividade da transportadora. A análise de investimentos ajuda a tomar decisões informadas.

Retorno sobre Investimento (ROI)

Calcule o ROI para avaliar a viabilidade de cada investimento ($ROI = \frac{\text{Ganho do Investimento} - \text{Custo do Investimento}}{\text{Custo do Investimento}}$).

Valor Presente Líquido (VPL)

Utilize o VPL para determinar o valor atual de um investimento futuro, considerando uma taxa de desconto ($VPL = \sum \frac{\text{Fluxo de Caixa}_t}{(1+i)^t}$, onde t é o período e i a taxa de desconto).

3



GESTÃO DE FLUXO DE CAIXA

Gerenciar seu fluxo de caixa é essencial para saber quando irá receber dos seus credores/clientes e pagará seus fornecedores e despesas operacionais. Assim você mantém seus pagamentos em dia e consegue planejar seus investimentos de forma mais adequada.

Ciclo de Caixa

Projeção de Fluxo de Caixa





CICLO DE CAIXA

O ciclo de caixa é um indicador crucial da liquidez operacional de uma transportadora. Ele mede o tempo que leva desde o desembolso inicial em operações — como combustível, manutenção de veículos e salários — até o momento em que os pagamentos pelos serviços prestados são recebidos.

Entendendo o Ciclo

É vital monitorar o ciclo para garantir que a empresa tenha recursos disponíveis para suas operações contínuas.

Redução do Ciclo

Estratégias como negociação de prazos de pagamento com fornecedores e clientes podem ajudar a encurtar o ciclo de caixa.





PROJEÇÃO DE FLUXO DE CAIXA

A projeção de fluxo de caixa é uma ferramenta de planejamento que ajuda a prever as entradas e saídas de caixa futuras, permitindo que a empresa antecipe e evite possíveis déficits.

Técnicas de Projeção

Incluem a análise de padrões históricos de caixa e a consideração de cenários futuros baseados em contratos existentes e potenciais novos negócios.

Manutenção de Reservas

Manter uma reserva de caixa para imprevistos pode proteger a empresa contra flutuações inesperadas no fluxo de caixa.



4



CONTABILIDADE PARA TRANSPORTADORAS

As regras tributárias no Brasil muitas vezes podem parecer complicadas, por isso é preciso avaliar diversos fatores na hora de definir qual o regime tributário e a forma de recolhimento dos impostos, otimizando os recursos financeiros e garantindo a conformidade legal da transportadora.

Regimes Tributários

Documentação Fiscal





REGIMES TRIBUTÁRIOS

No Brasil, as transportadoras podem optar por três regimes tributários principais: Simples Nacional, Lucro Presumido e Lucro Real. A escolha do regime tributário é uma decisão estratégica que pode impactar significativamente a carga tributária da empresa.

Simples Nacional

É um regime simplificado de tributação, destinado às micro e pequenas empresas. Oferece uma alíquota única que engloba diversos tributos. Para transportadoras, pode ser uma opção vantajosa devido à simplificação do pagamento de impostos e à menor burocracia.

Lucro Presumido

É um regime no qual a base de cálculo do IRPJ (Imposto de Renda Pessoa Jurídica) e da CSLL (Contribuição Social sobre o Lucro Líquido) é determinada por um percentual fixo sobre a receita bruta da empresa. Este regime é indicado para empresas com boa margem de lucro e que não têm despesas operacionais elevadas.

Lucro Real

Neste regime, os impostos são calculados com base no lucro líquido do período de apuração, após ajustes previstos na legislação fiscal. É o regime mais complexo, mas pode ser benéfico para empresas que possuem altos custos operacionais ou prejuízos fiscais acumulados.



DOCUMENTAÇÃO FISCAL

A gestão eficiente da documentação fiscal é essencial para o cumprimento das obrigações legais e para a manutenção da saúde financeira da transportadora.

CT-e (Conhecimento de Transporte Eletrônico)

O CT-e é um documento fiscal eletrônico que substitui os antigos conhecimentos de transporte impressos. Sua utilização traz benefícios como a redução de custos com impressão e armazenagem, a agilidade na emissão e no compartilhamento de informações, e a segurança contra fraudes e erros de escrituração.

5



APURAÇÃO DE CUSTOS E PRECIFICAÇÃO

Saber quanto custa sua operação é essencial para calcular quanto cobrar pelos serviços prestados. Mais do que saber a famosa “média”, diversos fatores devem ser avaliados para manter os custos sob controle e a rentabilidade no melhor nível possível.

Custos Fixos e Variáveis

Formação de Preço



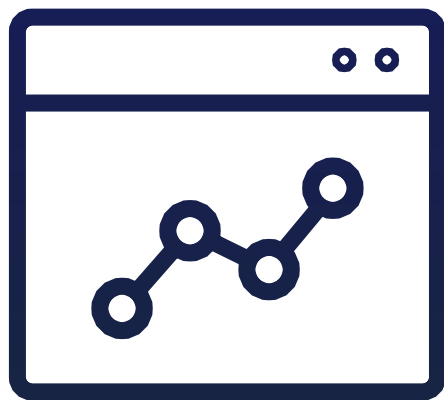

CUSTOS FIXOS E VARIÁVEIS

A lucratividade no setor de transporte rodoviário depende do controle rigoroso dos custos operacionais. É essencial diferenciar entre custos fixos e variáveis:

Custos Fixos

São despesas que não se alteram com a quantidade de carga transportada. Exemplos incluem aluguel de instalações, salários fixos e prestações de financiamento de veículos. A gestão eficaz destes custos passa por um planejamento financeiro que considere a capacidade de absorção destas despesas a longo prazo.

Custos Variáveis

Estão diretamente ligados ao volume de operações. Incluem combustível, manutenção dos veículos e tarifas de pedágio, entre outros. O controle destes custos requer uma análise detalhada do consumo e eficiência operacional, permitindo ajustes conforme a demanda de serviços. Hoje em dia a conectividade dos veículos pode ser usada para fazer essa medição praticamente em tempo real.

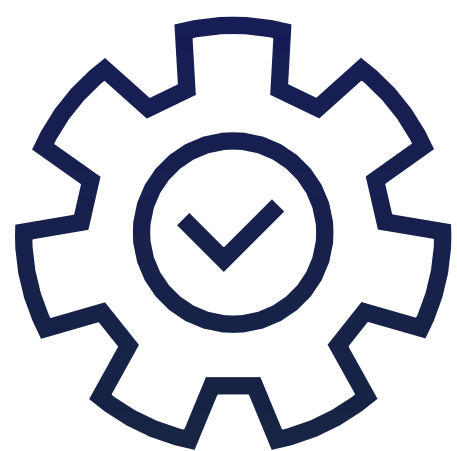

FORMAÇÃO DE PREÇO

A precificação dos serviços de transporte deve refletir tanto os custos fixos e variáveis quanto a margem de lucro desejada:

Cálculo de Custos

Determine o custo total por viagem somando os custos fixos e variáveis e dividindo pelo número total de viagens realizadas no período.

Margem de Lucro

Estabeleça uma margem de lucro que garanta a sustentabilidade e o crescimento da empresa. Esta margem deve ser adicionada ao custo por viagem para formar o preço final do serviço.

Estratégias de Precificação: Considere estratégias como precificação baseada em valor, onde o preço é estabelecido com base na percepção de valor do cliente, ou precificação competitiva, que leva em conta os preços praticados pelos concorrentes.

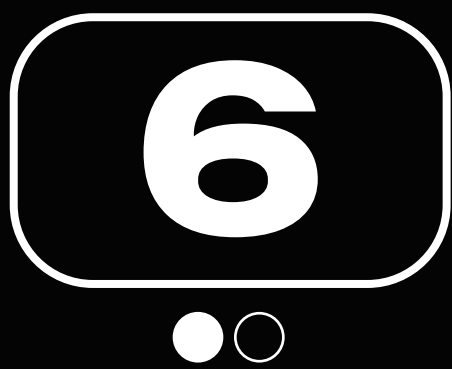

SCORE DE CRÉDITO

Ter acesso a linhas de crédito é essencial para financiar sua operação ou investir no aumento e renovação da frota. E para isso é preciso cuidar do seu histórico financeiro junto aos bancos e empresas de crédito, facilitando e agilizando a aprovação de linhas de crédito.

MANTER UM BOM SCORE DE CRÉDITO: UMA ESTRATÉGIA ESSENCIAL

Para transportadores rodoviários de cargas, um bom score de crédito é crucial. Ele serve como um indicador de confiabilidade para instituições financeiras e tem impacto direto na capacidade de obter financiamentos com condições favoráveis.





VANTAGENS DE UM SCORE DE CRÉDITO ELEVADO

Acesso a Melhores Taxas de Juros

Empresas com scores altos geralmente se beneficiam de juros mais baixos em empréstimos e financiamentos.

Facilidade na Aprovação de Crédito

Um bom score agiliza o processo de aprovação de crédito, essencial para investimentos e expansão.

Negociação de Prazos

Condições de pagamento mais flexíveis podem ser negociadas com fornecedores.

COMO MANTER UM SCORE DE CRÉDITO SAUDÁVEL

Pagamentos em Dia

Assegure-se de cumprir com todas as obrigações financeiras pontualmente.

Gestão Financeira Eficiente

Monitore as finanças da empresa para evitar endividamento excessivo.

Histórico de Crédito Limpo

Evite atrasos e inadimplências que possam prejudicar o histórico de crédito.



RISCOS E SEGUROS

O gerenciamento de riscos é um processo essencial para qualquer negócio. Envolve a identificação, análise e resposta a riscos que podem afetar os objetivos da organização.

GERENCIAMENTO DE RISCOS

Identificação de Riscos Operacionais, Financeiros e Estratégicos

Os riscos operacionais estão relacionados com falhas nos processos internos, pessoas e sistemas. Riscos financeiros envolvem a gestão inadequada de recursos, flutuações de mercado e solvência. Já os riscos estratégicos são aqueles que afetam a direção e os objetivos gerais da empresa.





ESTRATÉGIAS DE MITIGAÇÃO

Operacionais

Implementar controles internos e auditorias regulares.

Financeiros

Diversificar investimentos e proteger-se contra a volatilidade do mercado.

Estratégicos

Realizar análises de cenário e planejamento contínuo.

TIPOS DE SEGUROS

Coberturas Necessárias para Veículos, Cargas e Responsabilidade Civil

Seguros são fundamentais para proteger contra perdas financeiras decorrentes de acidentes ou danos.

Veículos

- Cobertura contra terceiros.
- Proteção contra roubo, incêndio e danos naturais.
- Assistência 24 horas.

Cargas

- Seguro contra perdas e danos durante o transporte.
- Cobertura para cargas internacionais e nacionais.

Responsabilidade Civil

- Proteção contra reclamações por danos causados a terceiros.
- Cobertura para litígios e indenizações.



TECNOLOGIA E INOVAÇÃO FINANCEIRA

O uso das ferramentas de tecnologia permite o acompanhamento remoto e em tempo real de todas as operações de uma transportadora moderna. Com as ferramentas de conectividade, as chamadas Control Towers, é possível saber onde está o veículo, a velocidade, consumo médio, acelerações, frenagens e muito mais. Já as ferramentas financeiras permitem agilizar os processos de recebimento e pagamento, fechando o ciclo operacional e permitindo melhores resultados para sua transportadora.



SCANIA

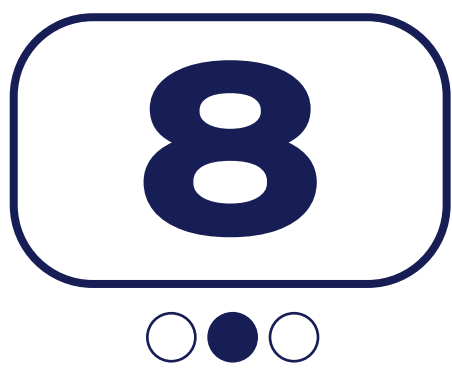

TECNOLOGIA E INOVAÇÃO FINANCEIRA NO TRANSPORTE RODOVIÁRIO DE CARGAS

Ferramentas de Gestão: Softwares e Aplicativos para Controle Financeiro

No dinâmico setor de transporte rodoviário de cargas, a gestão financeira eficiente é vital. Softwares e aplicativos especializados oferecem soluções como:

Monitoramento em Tempo Real

Acompanhe receitas e despesas com atualizações instantâneas.

Relatórios Detalhados

Obtenha insights com relatórios personalizáveis que ajudam na tomada de decisões estratégicas.

Integração de Sistemas

Conecte diferentes áreas da empresa para uma visão unificada das finanças.



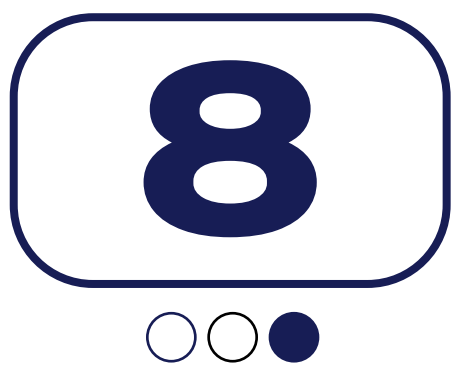

Pagamentos Digitais: Vantagens e Segurança dos Sistemas de Pagamento Eletrônico

A adoção de pagamentos digitais traz benefícios significativos:

Agilidade nas Transações

Processamento rápido de pagamentos, reduzindo o tempo de espera e aumentando a eficiência.

Redução de Custos

Menos gastos com papelada e processos manuais.

Segurança Aprimorada

Tecnologias como criptografia e autenticação multifator protegem contra fraudes.



SUSTENTABILIDADE E FINANÇAS

A chamada “economia verde” é cada vez mais uma realidade, e no setor de transportes não é diferente. Veículos menos poluentes gastam menos combustíveis, reduzindo os custos operacionais e ainda geram vantagens competitivas para sua empresa, pois muitos embarcadores atualmente consideram a redução de emissões como fator fundamental para a escolha do fornecedor de transportes.



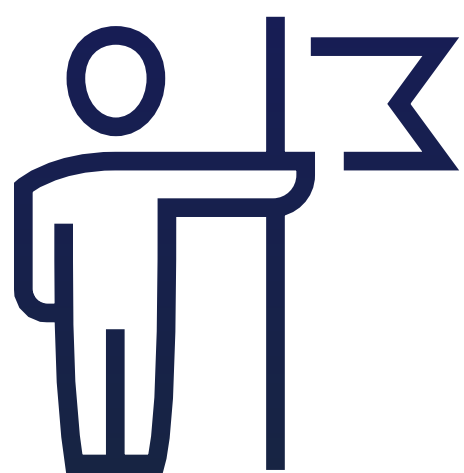

EFICIÊNCIA ENERGÉTICA: REDUÇÃO DE CUSTOS ATRAVÉS DE PRÁTICAS SUSTENTÁVEIS

A eficiência energética é uma estratégia chave para reduzir custos operacionais e minimizar o impacto ambiental. Empresas de transporte rodoviário de cargas podem adotar práticas como:

Veículos de Baixo Consumo

Investir em frota com melhor desempenho energético.

Manutenção Preventiva

Assegurar que os veículos estejam operando com máxima eficiência.

Treinamento de Motoristas

Educar sobre técnicas de condução que economizam combustível.



Financiamento Verde: Oportunidades de Crédito para Projetos Ambientalmente Responsáveis

O financiamento verde oferece oportunidades para empresas que buscam investir em sustentabilidade:

Créditos com Incentivos

Taxas de juros reduzidas para projetos que demonstram benefícios ambientais.

Certificações e Selos Verdes

Acesso a mercados e clientes que valorizam práticas sustentáveis.

Investimento em Tecnologias Limpas

Apoio financeiro para adoção de soluções que reduzem a pegada ecológica.





LIDERANÇA E DESENVOLVIMENTO DE EQUIPES

Grande parte do sucesso de uma empresa de transporte vem da capacidade de manter uma equipe focada e motivada. Administração com as melhores tecnologias, pessoas e processos. Operação com motoristas conscientes da sua importância para a eficiência, economia de combustível e segurança. Tudo isso faz parte da construção de uma cultura organizacional forte e duradoura.





CONSTRUIR EQUIPES FINANCEIRAS FORTES QUE SUPOSTEM O CRESCIMENTO E A INOVAÇÃO DA EMPRESA

A liderança eficaz é fundamental para o sucesso de qualquer empresa, especialmente no setor de transporte rodoviário de cargas, onde a gestão financeira é crítica para a sustentabilidade e crescimento. Construir uma equipe financeira forte requer:

Seleção Estratégica

Recrutar profissionais com habilidades complementares e visão estratégica.

Cultura de Inovação

Encorajar a criatividade e a busca por soluções inovadoras em finanças.

Desenvolvimento Contínuo

Investir em treinamento e desenvolvimento profissional para manter a equipe atualizada com as últimas tendências e tecnologias.



ESTRATÉGIAS PARA FORTALECER A EQUIPE

Comunicação Transparente

Estabelecer canais abertos de comunicação para alinhar objetivos e expectativas.

Empoderamento

Delegar responsabilidades e autoridade para fomentar a autonomia e o engajamento.

Reconhecimento e Recompensa

Valorizar as contribuições individuais e coletivas, incentivando a excelência e a lealdade.





SCANIA

JUNHO, 2024